

# Modell TH

## PLATTENSCHIEBER MIT DURCHGEHENDER PLATTE

Das Modell TH ist ein beidseitig dichtender Hochdruck-Zwischenflanschschieber für Medien mit hoher Stoffdichte. Das doppelte Dichtungsprinzip bietet Schutz gegen das Blockieren bei der Absperrung in beide Flussrichtungen. Die Armatur ist einsetzbar in einer großen Auswahl von Industriebereichen wie:

- Papier- und Zellstoffindustrie
- Wasser- und Abwassertechnik
- Chemieindustrie
- Kraftwerkstechnik
- etc.

### Nennweiten

DN 200 bis DN 1000  
größere Nennweiten auf Anfrage

### Betriebsdruck und Temperaturen

DN 200 bis DN 1000: bis zu 20 bar  
Für höhere Drücke wenden Sie sich bitte an ORBINOX

CF8M / AISI 316: -20°C / 80°C

### Standard Flanschanschluss

EN 1092 PN 10/16/25  
ASME B16.5 (class 150)  
Andere Flanschanschlüsse lieferbar auf Anfrage

### Richtlinie

Spezifische Anforderungen an EU-Richtlinien und -Zertifikate finden Sie in den Dokument: Einhaltung von Richtlinien & Zertifikaten-Plattenschieber-Katalogen und Datenblätter

### Prüfung

Alle Schieber werden vor dem Versand gemäß der Norm EN-12266-1 geprüft

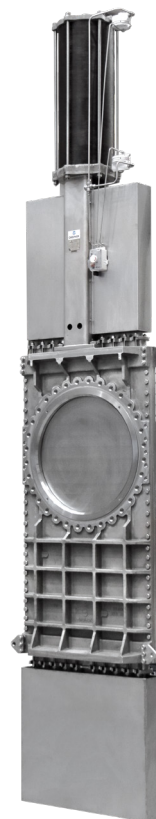

## STANDARD STÜCKLISTE

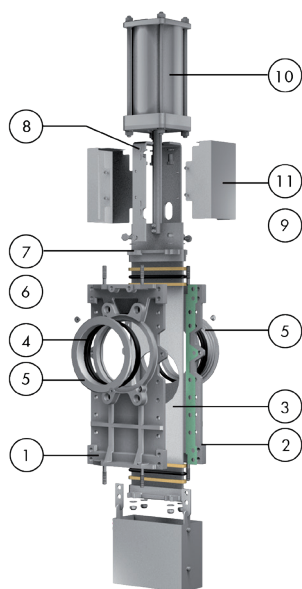

Bezeichnung	Edelstahlausführung
1 Gehäuse	CF8M / AISI 316
2 Gehäuse	CF8M / AISI 316
3 Platte	AISI 316
4 Sitz	PTFE
5 "K" Ring	AISI 316
6 Stopfbuchspackung	Dynapack (Graphit imprägnierte PTFE- und Aramid faser, kombiniert mit einem elastischen Kern) + O-Ring
7 Stopfbuchsbrille	CF8M / AISI 316
8 Aufbaubügel	AISI 304
9 Kobelbenstange	AISI 304
10 Zylinder	Aluminum
11 Berührungsschutz	AISI 304

## TECHNISCHE MERKMALE

### Gehäuse

Zweiteiliges, verschraubtes, innen bearbeitetes Zwischenflanschgehäuse mit Verstärkungsrippen bei größeren Nennweiten für verbesserte Gehäusesfestigkeit. Mit innen liegenden Gleitleisten aus HMW Polyethylen für verbessertes Schließ- und Öffnungsverhalten. Voller Durchgang für große Durchflussmengen bei geringem Druckverlust

### Schieberplatte

Aus Edelstahl als Standard, einteilig und durchgehend mit kreisrundem Durchgang. Beim Schliessen schneidet die Platte eine Scheibe aus der Produktsäule, beim Öffnen wird diese dem Medienstrom wieder zugeführt. Beidseitig geschliffen um ein Klemmen zu vermeiden und für eine bessere Abdichtung zwischen der Platte, der Dichtung und der Packung. Für höhere Betriebsdrücke kann auf Anfrage die Plattenstärke erhöht und/oder ein höherwertiger Werkstoff verwendet werden

### Sitz

Einheitliche Konstruktion der Elastomerdichtung für alle Nennweiten. Diese wird durch einen von außen angeflanschten Dichtring im Gehäuse fixiert (leicht auswechselbarer Dichtring aus gegossenem Edelstahl). Der Standardwerkstoff ist EPDM, ebenso verfügbar sind PTFE, NBR, Viton, Polyurethan, u.a.

### Stopfbuchspackung

Langlebige Stopfbuchspackung aus graphitimpregniertem PTFE und Aramidfasern, kombiniert mit einem elastischen Kern. Einfach zum nachziehen; sichert dauerhafte Dichtigkeit. Verfügbar in unterschiedlichsten Werkstoffen

### Spindel

Die Standard Edelstahlspindel gewährleistet einen langen korrosionsfreien Betrieb. Bei der Ausführung mit steigender Spindel ist diese zum Schutz vor Verschmutzungen mit einem Spindelschutzrohr versehen

### Aufbaubügel

Aus Edelstahl. Robuste und kompakte Ausführungen für alle Einbaubedingungen

### Berührungsschutz

Automatisierte Schieber werden von ORBINOX mit einem Berührungsschutz nach EU Sicherheitsstandards versehen. Die Konstruktion verhindert das versehentliche Eingreifen einer Person und das Erfassen von bewegten Teilen

### Antriebe

ORBINOX bietet umfangreiche Antriebslösungen an, einschließlich manueller, pneumatischer, elektrischer und hydraulischer Antriebe

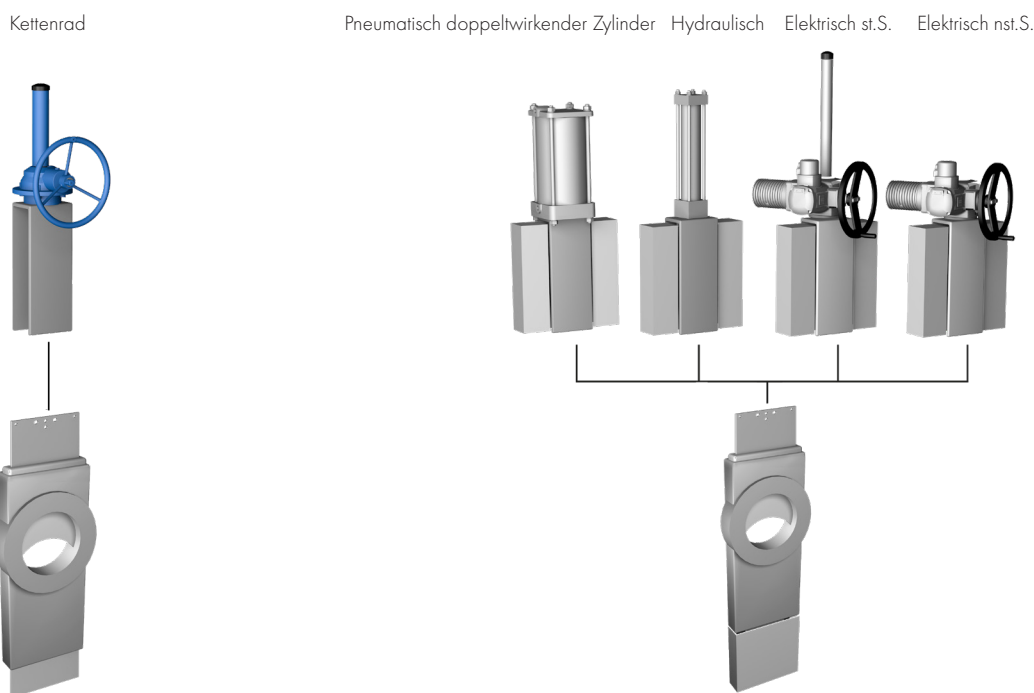

## WEITERE OPTIONEN

### Werkstoff Varianten

Speziallegierungen wie 1.4449 (AISI 317), 1.4547 (254SMO), Hastelloy, etc., stehen auf Anfrage zur Verfügung

### Sonderausführungen

ORBINOX ist in der Lage Spezialarmaturen für besondere Prozessbedingungen wie grössere Nennweiten und/oder Hochdruck herzustellen

### Oberflächenbehandlung

Armaturenkomponten können abhängig von der Anwendung und den Betriebsbedingungen für eine längere Lebensdauer geschützt werden. Dazu bietet ORBINOX das Härten und die Beschichtung von Armaturenteile zur Verbesserung der Eigenschaften gegen abrasiven Medien (Stellitierung oder Polyurethan-beschichtungen), Korrosion (Halar oder Rilsanbeschichtung sowie Verzinkung), und Anhaftung (Polieren, Beschichtung mit PTFE, ...)

### Berührungsschutz für automatisierte Schieber mit induktiven Endschaltern

Schutzvorrichtung für waagrechte und parallele Montage von induktiven Endschaltern

### Eckiger Durchgang

Für größere Flußkapazitäten bei Schüttgut. Entworfen für Anlagen mit rechteckigen Flanschanschlüssen

### Spülanschlüsse

Ermöglicht das Reinigen des Gehäuses von Feststoffen. Diese können den Durchfluss erschweren oder ein Schließen der Armatur verhindern. Die Reinigung kann prozessabhängig mittels Luft, Dampf oder Flüssigkeit erfolgen

### Handnotbetätigungen

Pneumatische und elektrische Antriebe können mit manuellen Handrädern ausgestattet werden, um die Antriebe in Notsituationen bei Wartungsarbeiten manuell zu betätigen

### Spindelverlängerungen und Flursäulen

Erweiterungen für den Betrieb von Armaturen, die unterhalb der Betriebsebene installiert sind, sind erhältlich, einschließlich Wandhalterungen und verschiedene Arten von Sockeln für Antriebe

### Zubehör

Stellungsregler, Näherungsschalter, Magnetventile, Mechanische Endschalter

## SITZVARIANTEN/DESIGNS

Material	Max.T (°C)	Anwendungen
PTFE (T) + O-ring*		
*NBR (N)	120	Höchste chemische Beständigkeit <sup>1</sup>
*FKM-FPM (V)	200	Höchste chemische Beständigkeit
*VMQ (S)	250	Höchste chemische Beständigkeit
Polyurethan (PU)	90	Höchste Verschleißfestigkeit
EPDM (E)	120	Säuren und Laugen
NBR (N)	120	beständig gegen Ölprodukte
FKM-FPM (V)	200	Chemieeinsatz/höhere Temp.

(<sup>1</sup>) PTFE + NBR O-ring Standard ORBINOX Anordnung

## STOPFBUCHSPACKUNGEN

Material	Max.T. (°C)	pH
Dynapack (DP)	270	2 - 14
Geflochtenes PTFE (TH)	260	0- 14
Graphit (GR)	600	0- 14
Keramik Faser (FC)	1200	- - -

Die in der Stopfbuchse enthaltenen O-Ringe werden im gleichen Material wie die Sitz-Dichtungen ausgeführt

## SITZKONFIGURATIONEN/DESIGNS

Typ	Merkmale
<b>Typ K Dichtung (PTFE)</b>	<ul style="list-style-type: none"> <li>-Auswechselbare PTFE Sitz Dichtungen mit Elastomer O-Ring</li> <li>-Auswechselbare Edelstahl Ringe</li> </ul>

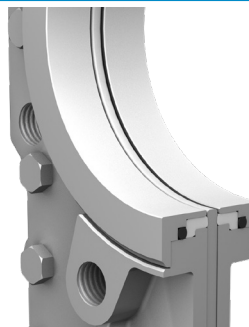

## GETRIEBE NICHT STEIGENDE SPINDEL

Handantrieb empfohlen Erhältlich von DN 300 bis DN 1000. Erhältlich sowohl für Konfigurationen mit steigender Spindel als auch ohne steigende Spindel und mit verschiedenen Untersetzungsverhältnissen

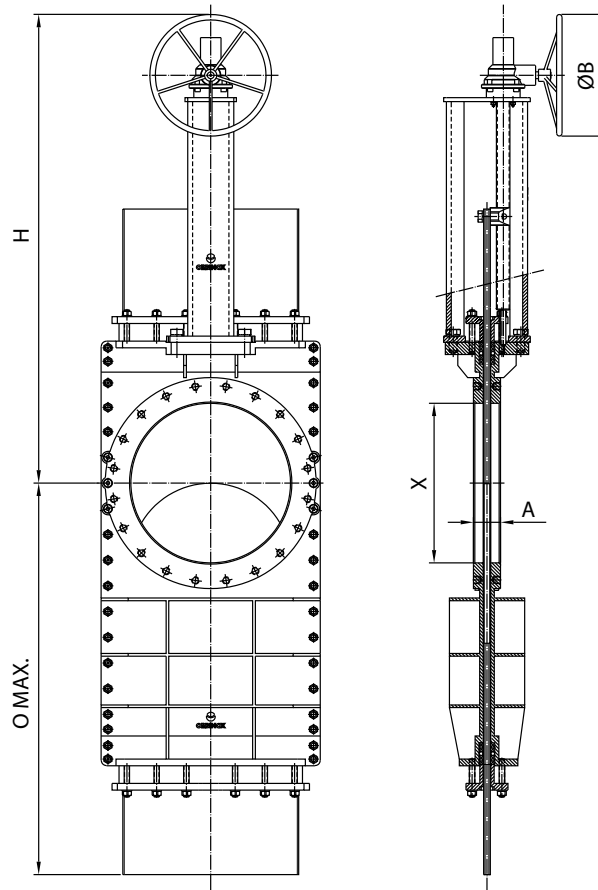

DN	X	A	ØB	H	O max.
300	302	78	310	822	905
350	332	78	410	897	1047
400	380	89	410	997	1171
450	420	89	550	1120	1301
500	490	114	550	1210	1575
600	540	122	550	1389	1711
700	665	128	650	997	2005
800	760	128	650	1120	2295
900	880	128	650	1210	2585
1000	970	128	650	1389	2875

Hinweis: Dargestellte Abmessungen DN 300-800 für 10 bar Auslegungsdruck und PN10 Flanschbohrung, Abmessungen DN900-1000 für 6 bar Auslegungsdruck und PN10 Flanschbohrung

## GETRIEBE STEIGENDE SPINDEL

Handantrieb empfohlen Erhältlich von DN 300 bis DN 1000. Erhältlich sowohl für Konfigurationen mit steigender Spindel als auch ohne steigende Spindel und mit verschiedenen Untersetzungsverhältnissen

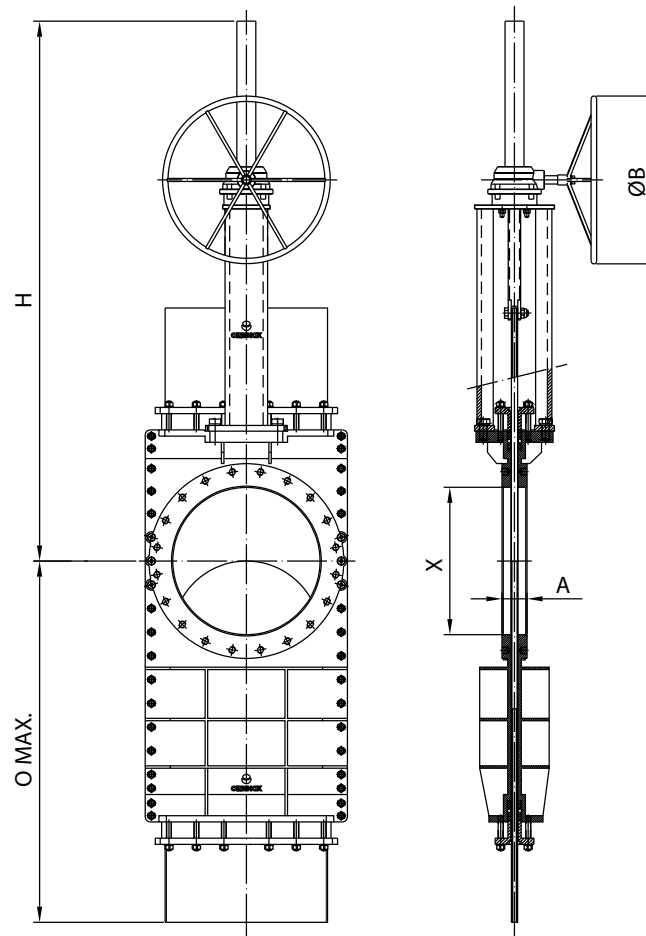

DN	X	A	ØB	H	O max.
300	302	78	310	1102	905
350	332	78	410	1286	1047
400	380	89	410	1386	1171
450	420	89	550	1583	1301
500	490	114	550	1673	1575
600	540	122	550	1963	1171
700	665	128	650	2300	2005
800	760	128	650	2640	2295
900	880	128	650	2980	2585
1000	970	128	650	3310	2875

Hinweis: Dargestellte Abmessungen DN 300-800 für 10 bar Auslegungsdruck und PN10 Flanschbohrung, Abmessungen DN900-1000 für 6 bar Auslegungsdruck und PN10 Flanschbohrung

## PNEUMATISCHER ZYLINDER

Standardmäßig mit einem doppelwirkenden Pneumatikzylinder ausgestattet und in Größen von DN 300 bis DN 1000 erhältlich. Einfachwirkende Pneumatikzylinder, Handnotbetätigungen, Fail-Safe-Systeme sowie eine Vielzahl von pneumatischem Zubehör für die Armaturenautomatisierung sind verfügbar.

Bei waagrecht eingebauten Armaturen wird eine Befestigung des Antriebs an der Anlagenstruktur empfohlen

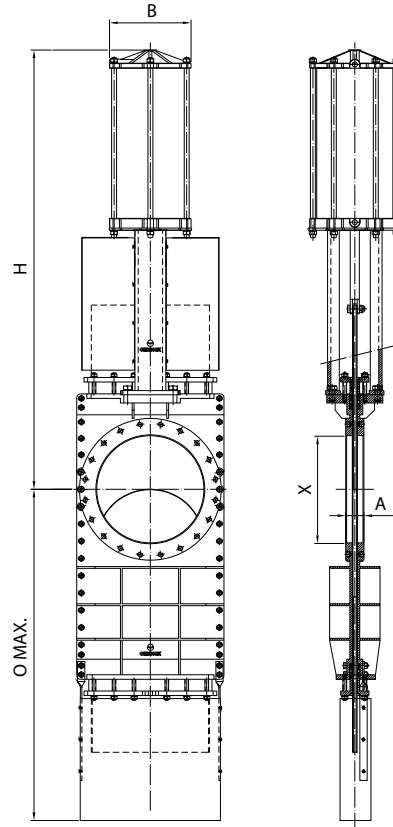

DN	X	A	O max.	B	H	Anschluss
300	302	78	905	220	1172	3/8" G
350	332	78	1047	277	1344	3/8" G
400	380	89	1171	277	1494	3/8" G
450	420	89	1301	382	1693	1/2" G
500	490	114	1575	382	1959	1/2" G
600	540	122	1711	444	2206	3/4" G
700	665	128	1820	444	2485	3/4" G
800	760	128	1930	444	2775	3/4" G
900	880	128	2040	444	3080	3/4" G
1000	970	128	2135	444	3390	3/4" G

Hinweis: Dargestellte Abmessungen DN 300-800 für 10 bar Auslegungsdruck und PN10 Flanschbohrung, Abmessungen DN900-1000 für 6 bar Auslegungsdruck und PN10 Flanschbohrung

## ELEKTRISCHER ANTRIEB STEIGENDE SPINDEL

Der Aufbaubügel ist für den Antrieb mit einem Aufbauflansch nach ISO 5210/DIN 3338 ausgestattet und von DN 300 bis DN 1000 sowohl mit steigender als auch mit nichtsteigender Spindel erhältlich.

Plattenschieber mit einer breiten Palette von elektrischen Antrieben verfügbar

Bei waagrecht eingebauten Armaturen wird eine Befestigung des Antriebs an der Anlagenstruktur empfohlen

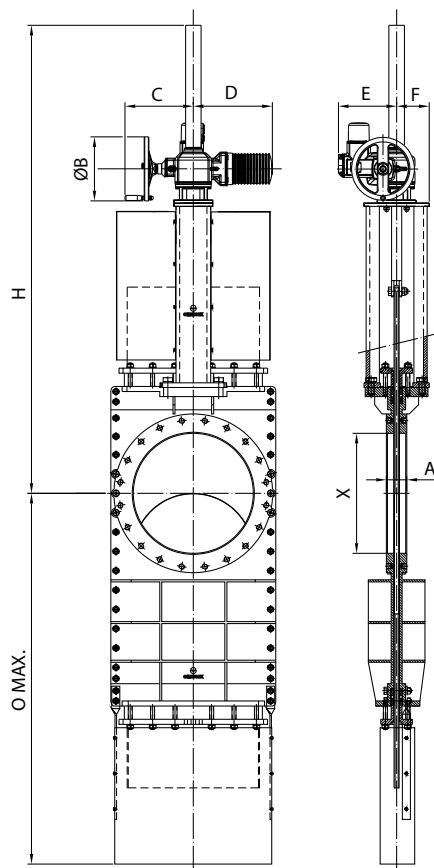

DN	X	A	ØB	H	O max.	C	D	E	F	Drehmoment (Nm)
300	302	78	200	1434	905	282	256	62	247	60
350	332	78	200	1515	1047	282	256	65	247	60
400	380	89	315	1615	1171	282	256	65	247	60
450	420	89	315	1793	1301	385	325	65	285	120
500	490	114	315	1883	1575	385	325	90	285	250
600	540	122	315	2143	1711	385	325	90	285	250
700	665	128	400	2300	1820	385	332	90	285	500
800	760	128	500	2640	1930	510	355	115	310	500
900	880	128	500	2980	2040	510	355	115	310	650
1000	970	128	500	3310	2135	510	355	115	310	1000

Hinweis: Dargestellte Abmessungen DN 300-800 für 10 bar Auslegungsdruck und PN10 Flanschbohrung, Abmessungen DN900-1000 für 6 bar Auslegungsdruck und PN10 Flanschbohrung

## FLANSCHBILD UND ANSCHLUßDETAILS

### EN-1092 PN10

DN	K	n°	M
300	400	12	M-20
350	460	16	M-20
400	515	16	M-24
450	565	20	M-24
500	620	20	M-24
600	725	20	M-27
700	840	24	M-27
800	950	24	M-30
900	1050	28	M-30
1000	1160	28	M-33

### EN-1092 PN16

DN	K	n°	M
300	410	12	M-24
350	470	16	M-24
400	525	16	M-27
450	585	20	M-27
500	650	20	M-30
600	770	20	M-33
700	840	24	M-33
800	950	24	M-36
900	1050	28	M-36
1000	1170	28	M-39

### ASME B16.5, CLASS 150

DN	K	n°	M
12"	17"	12	7/8" - 9 UNC
14"	18 3/4"	12	1" - 8 UNC
16"	21 1/4"	16	1" - 8 UNC
18"	22 3/4"	16	1 1/8" - 7 UNC
20"	25"	20	1 1/8" - 7 UNC
24"	29 1/2"	20	1 1/4" - 7 UNC
28"	34"	28	1 1/4" - 7 UNC
32"	38 1/2"	28	1 1/2" - 6 UNC
36"	42 3/4"	32	1 1/2" - 6 UNC
40"	47 1/4"	36	1 1/2" - 6 UNC

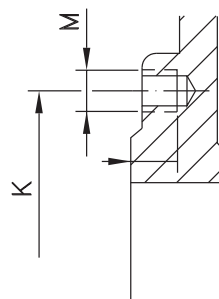

GEWINDESACKLÖCHER

Hinweis: Andere Flanschanschlüsse auf Anfrage